

Renault 5 Turbo

Eurocup 1/24



Reglament

Tècnic (v1.1)



1.- MODELS ADMESOS

Pot participar en aquesta categoria la reproducció a escala 1/24 del **Renault 5 Turbo** del fabricant **Heller**.

2.- CARROSSERIA

2.1- Generalitats: vista des de dalt la carrosseria ha de cobrir totes les parts mecàniques del cotxe (rodes, motor, transmissió i guia)

2.2.- Material: plàstic injectat provinent del kit esmentat. No està permès rebaixar-ne el gruix.

2.3.- Peces obligatòries: per assegurar la màxima fidelitat al model real és obligatori utilitzar les peces exteriors de la maqueta esmentades al llistat de l'Annex I

2.4.- Modificacions permeses:

- Les parts de plàstic injectat s'hauran de mantenir sense cap modificació, llevat de les indicades a l'annex I
- El para-cops davanter es podrà rebaixar per la part interior per facilitar el gir de la guia
- El pas de roda posterior es podrà rebaixar per dintre sense modificar-ne l'aspecte exterior
- Es permet rebaixar parcialment les frontisses de portes i el contorn posterior de la porta a la carrosseria per facilitar el muntatge dels suports de carrosseria
- Els retrovisors es poden substituir per peces equivalents de goma. En cas d'usar els originals de la maqueta es poden fixar amb goma
- Els vidres originals es poden substituir per peces equivalents de Lexan, excepte el para-brises que haurà de ser l'original de la maqueta.
- Es permet enriquir la decoració amb elements addicionals externs (antenes, fars auxiliars, tub d'escapament, etc.) o interns (extintors, arnesos, barres de seguretat, etc.) sempre que no siguin metàl·lics i no modifiquin l'amplada de la carrosseria.
- En cursa, en cas de trencament o despreniment, les reparacions es podran fer amb cinta adhesiva

2.5.- Decoració: original o inspirada en les de l'època de la **Renault 5 Turbo Eurocup** de 1.981 a 1.984 (veure Annex III).

3.- INTERIOR

3.1- Habitacle i pilot: obligatòria la reproducció l'habitacle de Lexan subministrat en el kit (format per tauler, quadre d'instruments, seient, volant i palanca del canvi, bust del pilot i extremitats superiors), sense cap modificació. El cap i el casc és lliure i ha de ser en resina o plàstic rígid. Ha d'estar pintat de manera realista i ubicat a una altura lògica, en que sigui visible a través de la finestra lateral.

4.- XASSÍS

4.1.- Tipus i material: obligatori l'ús del xassís **TimCo PSI-R5T** subministrat en el kit, placa-base de llautó de 1.5 mm de gruix i finestra de motor oberta i amb tots els components muntats com s'indica a l'annex II. No està permesa cap modificació llevat de llimar la placa-base a la zona compresa entre les torretes posteriors deixant-la a una cota mínima de 43 mm. Es permet inserir volanderes entre la X i els suports de carrosseria per incrementar-ne l'alçada.

4.2.- Imants: prohibits, llevat dels del motor

4.3.- Llast: no està permès

4.4.- Suports de guia, motor i eixos: els originals del xassís, sense cap modificació

4.5.- Suports de carrosseria: els originals del xassís, sense cap modificació

4.6.- Guia: lliure, única

4.7.- Cables i trenetes: lliures

4.8.- Cargols, femelles i molles: lliures

4.8.- Casquets separadors: obligatoris els subministrats amb el xassís

4.9.- Galgues: es permet l'ús de galgues sota els suports d'eixos per ajustar l'alçada a pista del cotxe

5.- CONJUNT MOTOPROPULSOR

5.1.- Motor: SRP Speed-25, de caixa curta i 25.000 rpm, d'estricta sèrie, fixat al suport mitjançant cargols

5.2.- Transmissió: mecànica, mitjançant l'engranatge d'un pinyó i una corona no cònics, lliures en material i fabricant. Està permès soldar el pinyó a l'eix motor. **Serà idèntica per a tots els pilots i se'n determinarà una específica per a cada circuit.**

5.3.- Eixos: lliures, d'acer massís. No es permeten semi-eixos. No poden sobresortir de la llanda. Es permet l'ús de separadors de lliure material.

5.4.- Rodaments: lliures.

5.5.- Sistemes de fre: no estan permesos

6.- RODES

6.1.- Generalitats:

- Les 4 rodes han de tocar la pista
- Han de girar solidàriament amb l'eix
- Obligatoris inserts (tapa cubs) rígids de resina 3D disseny Gotti R5 Europa Cup subministrats amb el kit
- Han d'estar centrades en el pas de roda (tolerància $\pm 0,5$ mm)
- El pneumàtic ha de ser negre i cobrir totalment la circumferència i amplada de la llanda
- El pneumàtic no pot ser cònic ni tenir dibuix, ni tampoc pot ser endurit amb cola, vernís o similars
- El pneumàtic ha d'estar sec a l'entrada a parc tancat

6.2.- Anteriors: lliures. Diàmetre mínim de llanda: $\varnothing 15$ mm. Diàmetre mínim roda completa: $\varnothing 22,5$ mm. Ample mínim: 6 mm, del que almenys 5 mm han de tocar la pista.

6.3.- Posteriors:

6.3.1.- Escumes: llanda mínim $\varnothing 17$ mm, roda completa mínim $\varnothing 23,0$ mm, amplada màxima de pneumàtic 11 mm, lliure en marca i compost

6.3.2.- Gomes: obligatòria llanta BRM ref.S-402KR, amplada màxima de pneumàtic 12 mm, a escollir entre les referències de BRM S-404K / S-404KG / S-404KR / S-404KS / S-404KSG

7.- MESURES I PESOS

7.1.- Mesures: les rodes i la guia no poden sobresortir de la carrosseria. En cap moment parts del vehicle podran tocar la pista.

- Ample de trens (sense comptar els tapa cubs):
 - Anterior: mínim 56 mm / màxim 61 mm
 - Posterior: màxim 69 mm
- Altura mínima a pista a l'inici de la cursa:
 - Xassís: 1,5 mm (excepte corona)
 - Carrosseria: 4,5 mm

7.2.- Pesos: es considera la carrosseria el conjunt format per ella amb els seus suports i cargols, habitacle, decoració, etc.

- Pes mínim carrosseria: 35 g
- Pes cotxe complet: lliure

8.- GENERALITATS

Tots els aspectes no contemplats específicament en aquest reglament tècnic es consideren no permesos. En cas de dubte prevaldran el criteri i la decisió del Director de Cursa.

La inscripció a la cursa significa la completa acceptació per part del pilot del present reglament i de les resolucions del Director de Cursa. És responsabilitat del pilot presentar el vehicle de plena conformitat amb el aquí s'especifica.

ANNEX I – PECES DE MUNTATGE OBLIGATORI I MODIFICACIONS PERMESES

Les peces de la carrosseria del kit enumerades a continuació són de muntatge obligatori:

- **Peces injectades en blanc:** 22 (carrosseria), 29 (capó), 21 (portó), 24 i 25 (portes), 30 (para-cops davanter), 28 (para-cops posterior). Els 26 i 27 (retrovisors), es poden substituir per equivalents en goma
- **Peces injectades en transparent:** 23 (conjunt para-brises i finestretes posteriors) i 31 i 32 (fars). La 20 (lluneta) i les finestretes posteriors es poden substituir per equivalents en Lexan.

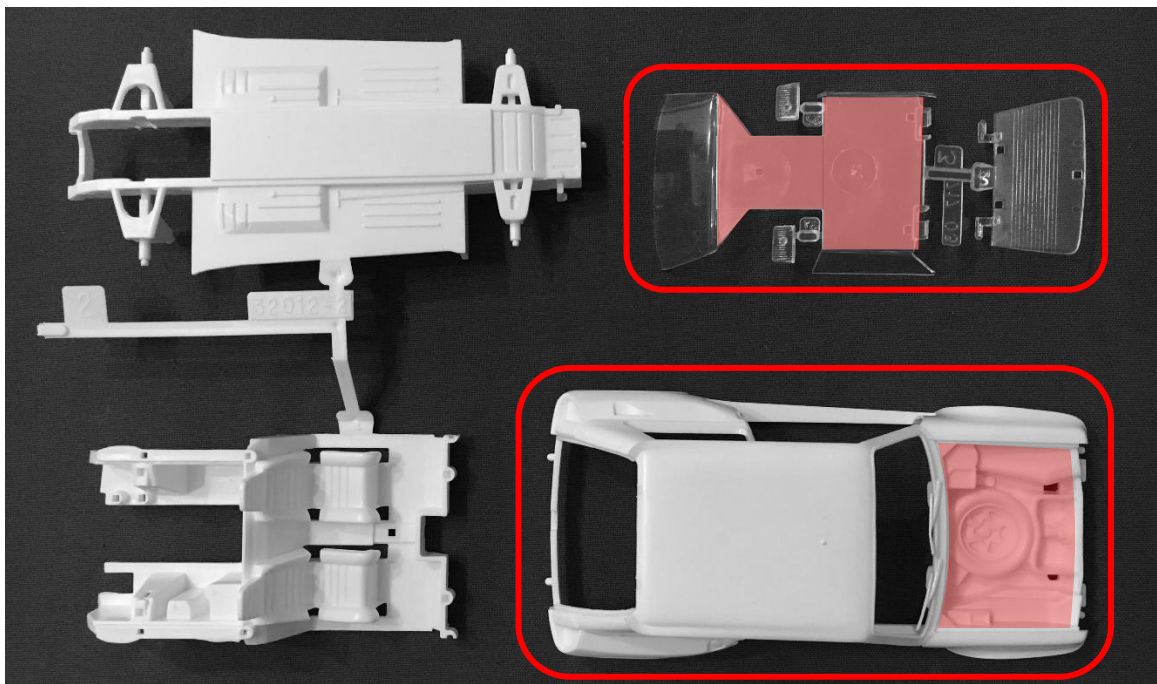
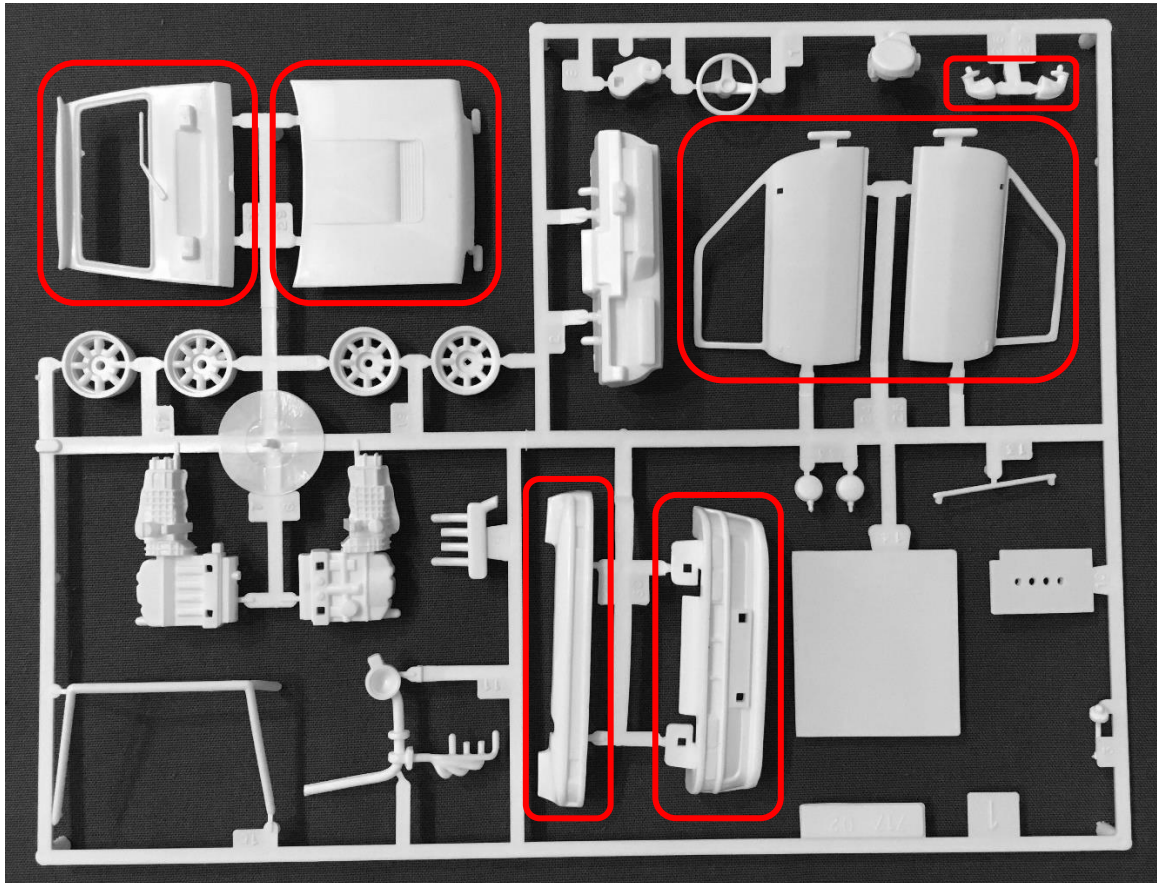

Nota: les zones marcades en **rosa** es poden retallar

ANNEX II – XASSÍS: PECES DE MUNTATGE OBLIGATORI

A continuació es detallen totes les peces que componen el kit del xassís subministrat per l'organitzador.

1. Placa-base de llautó de 1,5 mm
2. Subxassís davanter de fibra
3. H carrosseria de fibra
4. Suports carrosseria (x2) de fibra
5. Torretes anteriors (x2) d'alumini mecanitzat
6. Torretes posteriors (x2) d'alumini mecanitzat
7. Suport motor d'acer 2 peces (+ 1 cargol, 1 femella, 1 volandera autoblocant)
8. Cargols M2x5 mm plans cap rodó (x4, torretes anteriors)
9. Cargols M2x5 mm avellanats (x4, torretes posteriors)
10. Cargols M2x10 mm avellanats (x4, basculació H)
11. Cargols M2x8 mm avellanats (x4, suspensió subxassís)
12. Cargols M2x4 mm avellanats + femelles (x2, fixació motor)
13. Femelles hexagonals autoblocants M2 (x3, fixació subxassís)
14. Femelles hexagonals M2 negres (x4, fixació H)
15. Separadors hexagonals nylon M2x5 mm (x4, base H)
16. Separadors cilíndrics de 2,5 mm H25 (x4, basculació H)
17. Separadors cilíndrics de 5 mm H50 (x3, suspensió subxassís)
18. Molles helicoidals (x2, suspensió subxassís, no presents a la imatge)
19. Casquells llautó moletejat rosca M2 (x4, integrats a la peça 4)
20. Rodaments MF63 $\varnothing 6 \times 3$ mm (no presents a la imatge)

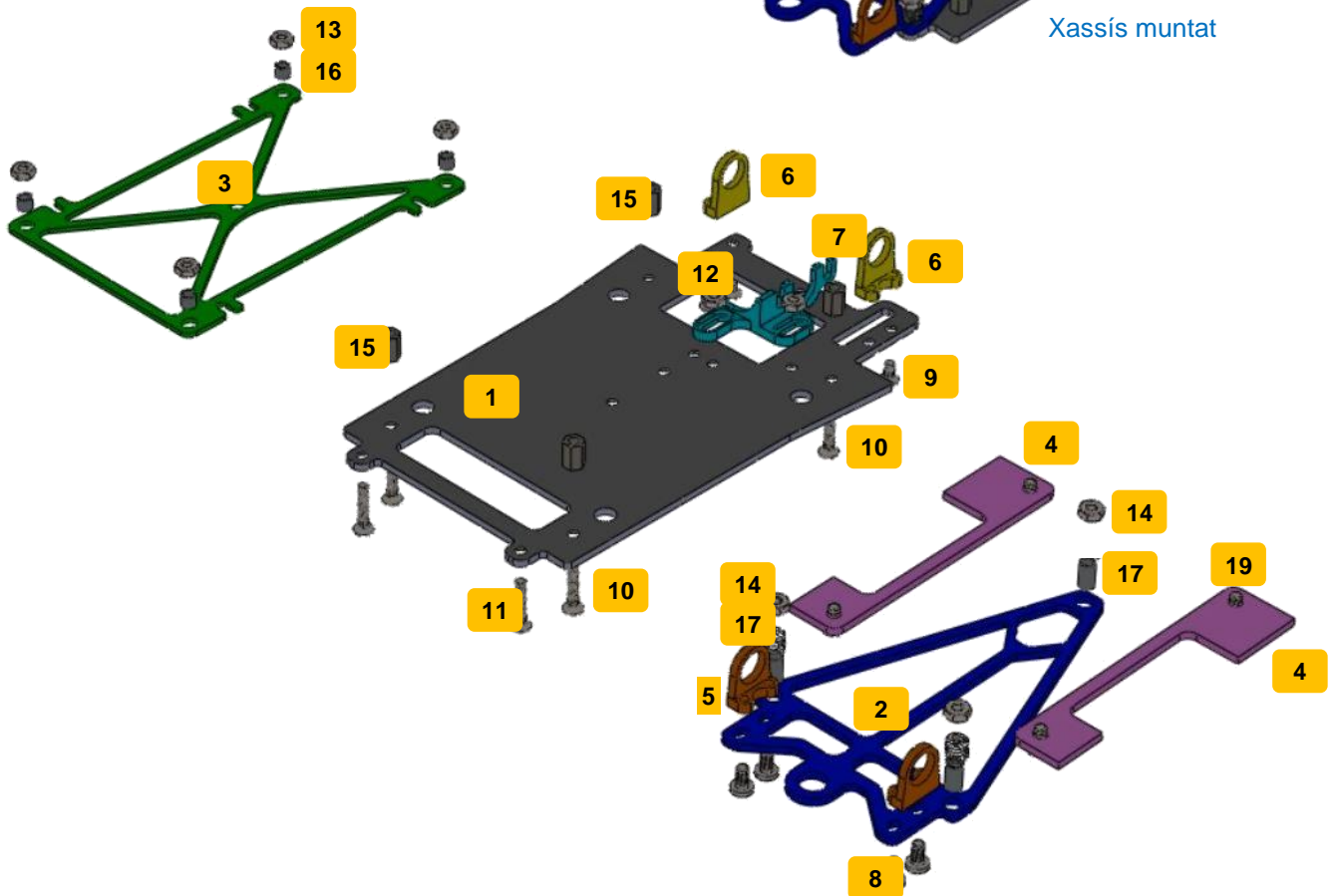
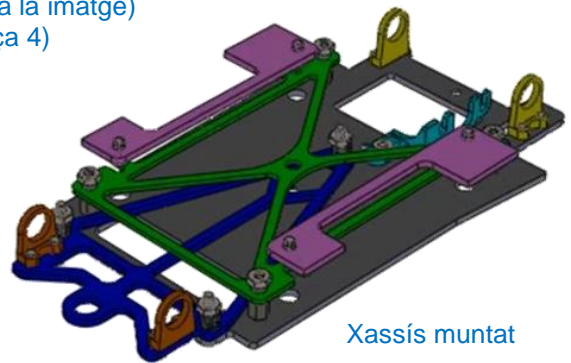

ANNEX III – ESQUEMA DE DECORACIÓ

Per tal d'assegurar la fidelitat històrica la **Renault 5 Turbo Eurocup** de 1.981 a 1.984 a continuació es defineixen unes pautes de decoració que es recomana respectar.

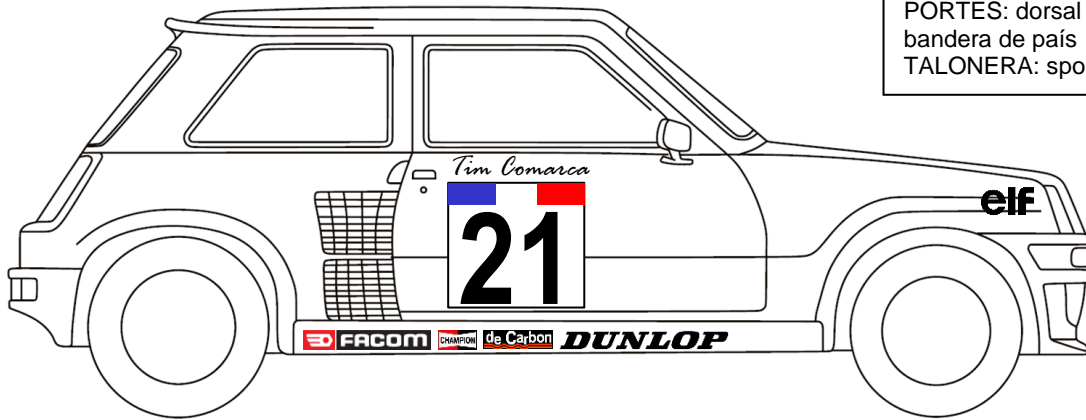

LATERAL

PORTES: dorsal rectangular amb bandera de país
TALONERA: sponsors mostrats

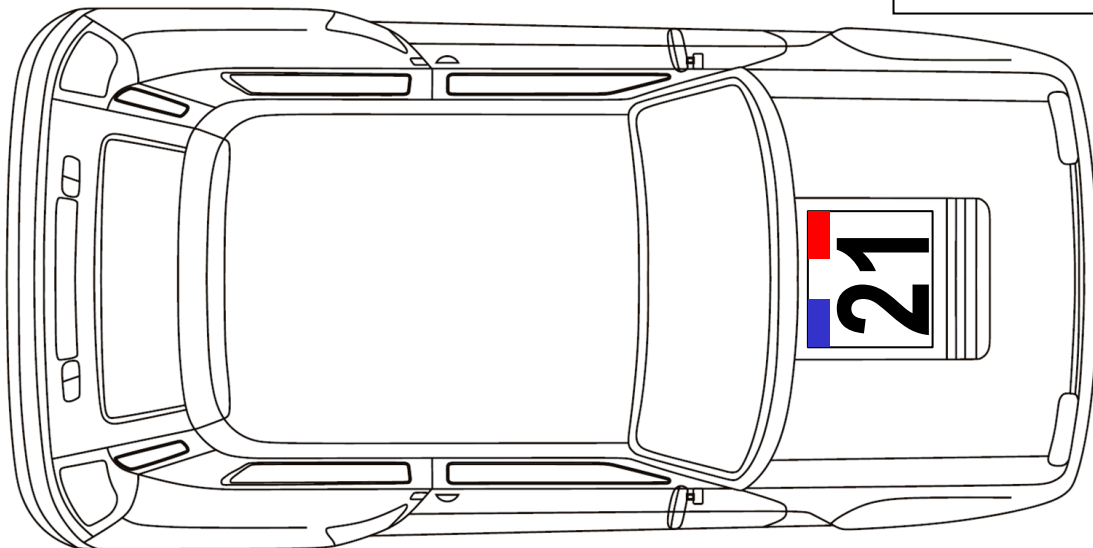

CAPO ANTERIOR

Dorsal rectangular amb bandera de país

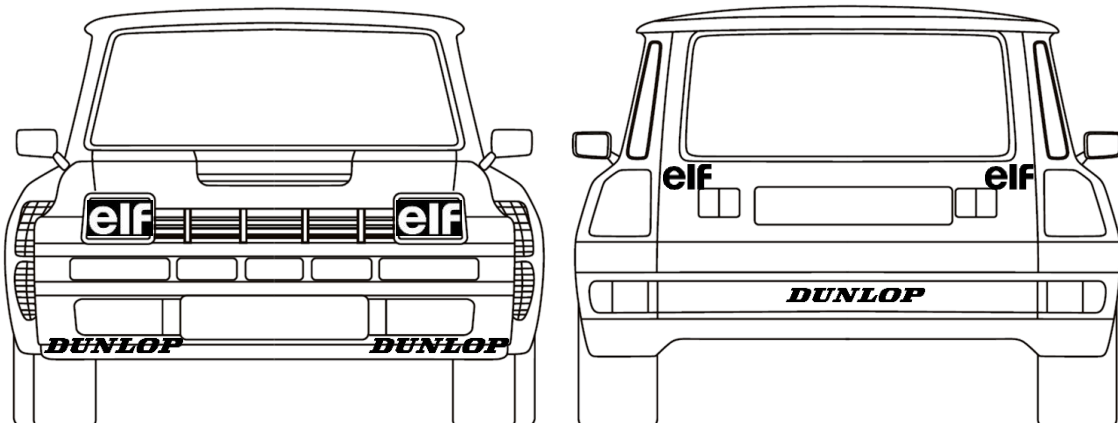

FRONTAL I PART POSTERIOR

Sponsors mostrats

ANNEX IV – LLISTAT DE PENALITZACIONS AL REGLAMENT TÈCNIC

Aquest annex té per objecte regular les sancions i penalitzacions a aplicar als pilots en cas d'incompliment del reglament tècnic, dins del marco de la sèrie de curses entre DREAM SLOT i TIM COMARCA.

S'estableix la següent taula de penalitzacions. La primera columna indica l'apartat infringit. Totes elles seran acumulables.

NOTA: las penalitzacions mostrades són per curses a l'sprint. Aquests valors es multiplicaran per 3 en curses de 3 hores de duració, per 6 en curses de 6 hores, y por 12 en curses de 12 hores.

Pt.	Descripció	Penalització
1	Carrosseria de fabricant diferent a Heller	Participació no permesa
2.2	Carrosseria rebaixada	No puntua
2.3	Absència peces carrosseria (per peça)	2 voltes
2.4	Para-brises en Lexan	10 voltes
2.4	Para-cops anterior o passos de roda modificats exteriorment	No puntua
2.5	Decoració no inspirada en l'època	Estirada d'orelles
3.1	Casc del pilot de material diferent al permès	5 voltes
3.1	Habitacle modificat, deixa veure parts mecàniques	2 voltes
3.1	Pilot no pintat	2 voltes
3.1	Posició pilot massa baixa (no visible del tot en vista lateral)	2 voltes
4.1	Xassís no homologat	Participació no permesa
4.1	Xassís modificat o muntat de manera diferent	No puntua
4.1	Amplada placa-base a zona torretes posteriors inferior a 43 mm	No puntua
4.2	Presència d'imants	No puntua
4.3	Presència de llast	15 voltes
4.4	Suport (de guia, eixos o motor) no originals o modificats (per peça)	5 voltes
4.5	Suports de carrosseria no originals o modificats (per peça)	5 voltes
4.6	Presència de 2 o més guies	Participació no permesa
4.8	Casquets separadors no originals o modificats (per peça)	2 voltes
5.1	Motor no corresponent a la categoria o modificat	No puntua
5.2	Corona cònica	5 voltes
5.3	Eixos sobresurten de la llanta (per llanta)	2 voltes
5.3	Eixos buits, o de material diferent a l'acer (per eix)	5 voltes
5.3	Presència de semi-eixos	No puntua
5.5	Presència de sistemes de fre	No puntua
6.1	Rodes no toquen a la pista (per roda)	5 voltes
6.1	Rodes no giren solidàries amb l'eix	5 voltes
6.1	Rodes no centrades al pas de roda	No puntua
6.1	Pneumàtic no negre (per pneumàtic)	2 voltes
6.1	Llanta no coberta completament pel pneumàtic (per llanta)	2 voltes
6.1	Pneumàtic cònic, amb dibuix o endurit (per pneumàtic)	2 voltes
6.1	Pneumàtics no secs a l'entrada a parc tancat (per pneumàtic)	5 voltes
6.2	Diàmetre llantes / rodes anteriors inferiors als mínims permesos	5 voltes
6.2	Ample mínim / total rodes anteriors inferior al permès	10 voltes
6.3	Diàmetre llantes / rodes posteriors inferiors als mínims permesos	10 voltes
6.3	Ample rodes posteriors superior al permès	10 voltes
7.1	Tren anterior fora del permès (per mm de diferència)	2 voltes
7.1	Tren posterior més ample del permès (per mm d'excés)	2 voltes
7.1	Altura mínima de la carrosseria / cotxe inferior a la permitida	10 voltes
7.2	Pes carrosseria inferior al permès (per gram de defecte)	5 voltes